

## Sada na montáž ložisek nábojů kol 62/66/72 mm VAG, Satra S-BPS3



### NÁSTROJE

- |  |                                    |
|--|------------------------------------|
| 1 Poloskořepiny (černé) pro ložisko 72 mm      | 5 Šrouby pro poloskořepiny M12x1,5 |
| 2 poloskořepiny (chromované) pro ložisko 66 mm | 6 Šrouby pro poloskořepiny M14x1,5 |
| 3 Poloskořepiny (eloxované) pro ložisko 62 mm  | 7 Přítlačné kusy, 3 kusy           |
| 4 Tlakový zvon, univerzální                    | 8 Vřeteno s ložiskem               |

### URČENÉ POUŽITÍ

Tato sada náradí je určena k montáži jednotek náboje kola o průměru 62 mm, 66 mm a 72 mm. Sada náradí je vhodná například pro tyto modely: Audi A2, VW, Lupo - Polo -Fox, Seat Ibiza, Škoda Fabia.

### BEZPEČNOSTNÍ INFORMACE

- Před zahájením práce s touto sadou náradí si pozorně přečtete pokyny.
- Nepoužívejte tuto sadu náradí k jinému účelu, pro který je určena.
- Zvedání vozidel je povoleno pouze na speciálních zvedacích bodech.
- Před zahájením práce pod vozem se vždy ujistěte, že je dostatečně podepřeno podpěrami náprav nebo rampami. Podložte kola klíny a ujistěte se, že je ruční brzda pevně zatažena.
- Vždy používejte schválenou ochranu očí, zvláště při práci pod vozidly.
- Ujistěte se, že náradí je správně namontováno.
- Neutahujte příliš a nepoužívejte nepřiměřenou sílu, protože to může způsobit poškození nástroje i součástí.
- Náradí není vhodné pro vzduchové rázové utahováky. Použití vzduchového rázového klíče může vést k prasknutí ložiska vřetena nebo jiných součástí a úlomky součástek poletující kolem mohou vést ke zranění.
- Vždy používejte dílenskou příručku pro podrobné pokyny.
- Před použitím náradí vždy namažte závity šroubů.
- Zkontrolujte a podle potřeby vyměňte poškozené součásti.
- Udržujte děti a neoprávněné osoby mimo pracovní oblast.
- Uchovávejte tento nástroj mimo dosah dětí.

## POUŽITÍ

- 1 Poloskořepiny (pochromované) pro ložisko 66 mm
- 2 Poloskořepiny (eloxované) pro ložisko 62 mm
- 3 Poloskořepiny (černé) pro ložisko 72 mm
- 4 Tlakový zvon, univerzální
- A Tělo ložiska kola

- 5 Šrouby pro poloskořepiny M12x1,5
- 6 Šrouby pro poloskořepiny M14x1,5
- 7 Přítlačné kusy, 3 kusy
- 8 Vřeteno s ložiskem
- B Jednotka ložiska kola / náboje

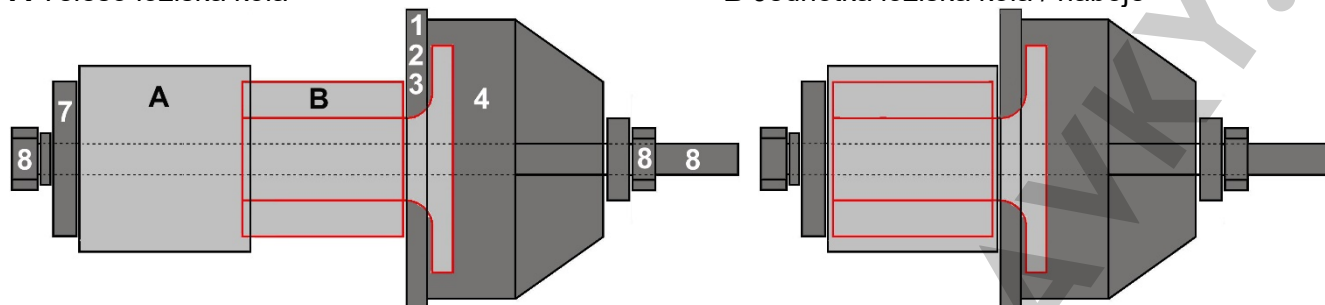

## INSTALACE JEDNOTKY LOŽISKA-NÁBOJE

1. Instalujte montážní poloskořepiny pro průměr ložiska 62 mm, 66 mm nebo 72 mm.
2. Nasuňte osově ložisko a montážní přítlačný kus na vřeteno. Vnější průměr přítlačného kusu musí být pokud možno shodný s průměrem podběhu kola.
3. Vřeteno s nainstalovaným nápravovým ložiskem protáhněte zezadu náboji kol.
4. Nasuňte zepředu na vřeteno novou ložiskovou jednotku náboje s namontovanými poloskořepinami a upínacím zvonek.
5. Namontujte ložisko kola a nakonec předeprňte jednotku náboje kola ručně pomocí matice vřetena.
6. Zkontrolujte, zda jsou části nástroje ve správné poloze, nebo je v případě potřeby znovu vyrovnejte.
7. Otáčejte maticí vřetena ve směru hodinových ručiček, např. pomocí ráčnového klíče, přičemž držte vřeteno na opačném konci proti němu pomocí klíče.
8. Zatáhněte jednotku náboje kola do pouzdra ložiska kola, dokud přídržné kroužky na ložisku kola nezapadnou na příslušnou matici.

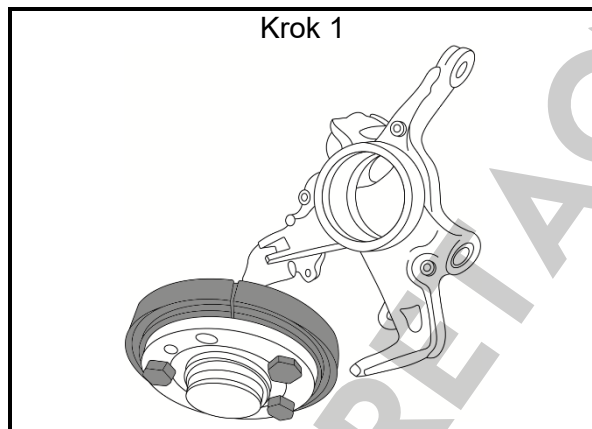

Krok 1

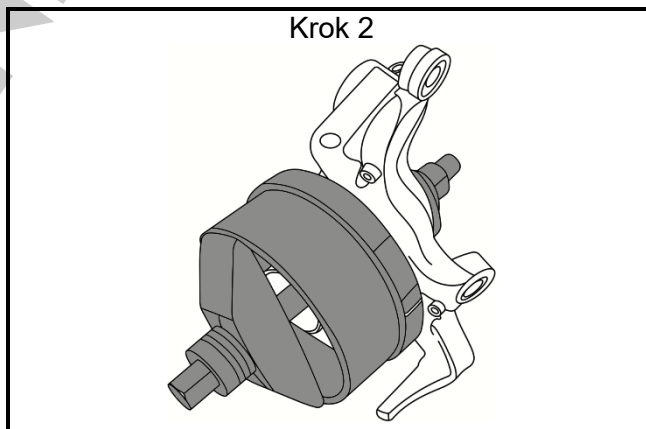

Krok 2

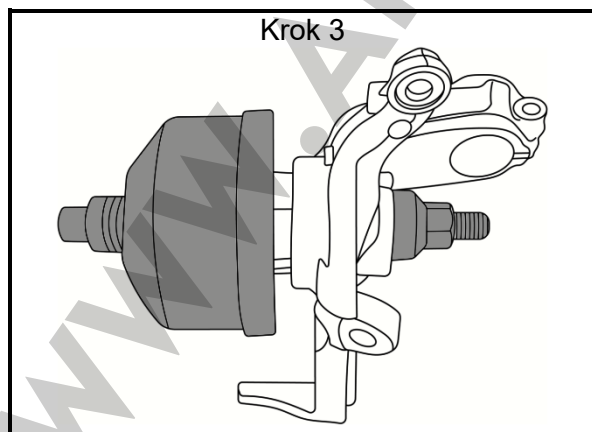

Krok 3

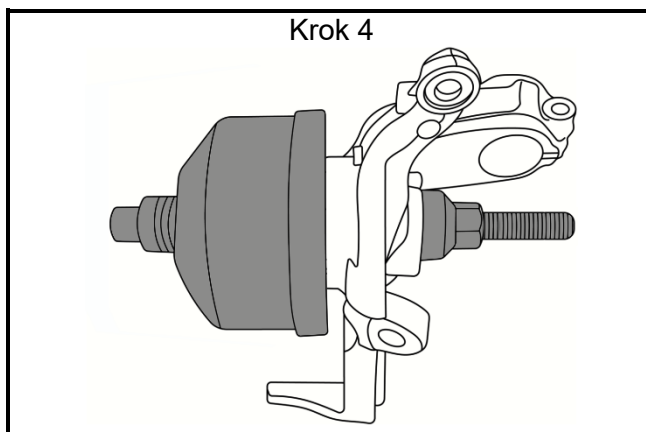

Krok 4